

D	Modelle 34EML & 41EML	Schlüsselschalter
F	Modèles 34EML & 41EML	Interrupteur à clé
GB	Models 34EML & 41EML	Key Switch
NL	Modellen 34EML & 41EML	Sleutelschakelaar
DK	Modele 34EML & 41EML	Nøgleafbryder
E	Modelos 34EML & 41EML	Interruptor llave
I	Modelli 34EML & 41EML	Interruttore a chiave
GR	ΜΟΝΤΕΛΑ 34EML & 41EML	διακόπτης με κλειδί
N	Modeller 34EML & 41EML	Nøkkelbryter
P	Modelos 34EML & 41EML	Interruptor chave
S	Modeller 34EML & 41EML	Nyckelbrytare
SF	Mallit 34EML & 41EML	Avainkytkin

CHAMBERLAINTM

Alfred Nobel Str. 4
66793 Saarwellingen
Deutschland

D Für Service: (49)-06838-907-100

F Pour Service: (33) 03.87.95.39.28

GB For Service: 0800 317847

NL (31) 020-684.79.78

Zerlegen:

- Lösen der Schraube für die Abdeckung.
- Lösen der beiden Gehäuseschrauben (nur Aufputz) (3).
- Schlüssel anstecken und ganz nach einer Seite drehen.
- Schlüssel gedreht halten und ziehen.

Anschluß der Kabel laut Schaltplan (4)

Zusammenbau in umgekehrter Reihenfolge.

D

Démontage:

- Dévisser le boulon du capot de protection
- Dévisser les deux boulons du boîtier (uniquement la partie en saillie) (3).
- Placer la clé et tourner complètement d'un côté.
- Maintenir la clé en position tournée et tirer.

Raccordement du câble suivant le schéma de connexion (4).

Montage dans l'ordre inverse.

F

Dismantling:

- Disconnect screw for the cover.
- Disconnect both housing screws (Surface mount only) (3).
- Pin on key and turn completely to one side.
- Keep key turned and pull.

Connection of the cables according wiring diagram (4).

Assembly in reversed order.

GB

Demonteren:

- Bout van de afdekking losdraaien.
- Beide bouten van de behuizing (alleen opbouwgedeelte) losdraaien (3).
- Sleutel erop zetten en geheel naar één zijde draaien.
- Sleutel in gedraaide stand houden en trekken.

Aansluiting van de kabel volgens het schakelschema (4).

Monteren in omgekeerde volgorde.

NL

Demontering:

Skrue til afdækning løsnes.
De to skruer i huset løsnes (kun synlig installation) (3).
Nøgle indstikkes og drejes helt til en side.
Nøgle holdes drejet og der trækkes på den.

Tilslutning af kabler udføres i henhold til strømskema (4).

Montage foregår i omvendt rækkefølge.

DK

Desmontaje:

Suelte el tornillo de la cubierta.
Suelte los dos tornillos de la caja (sólo en la parte saliente) (3).
Coloque la llave y gírela completamente hacia un lado.
Mantenga girada la llave y tire.

Conectar el cable según el esquema de conexiones (4).

Para el montaje siga el orden inverso.

E

Smontaggio:

Svitare il bullone del rivestimento.
Svitare entrambi i bulloni della scatola (solo la parte del telaio) (3).
Porvi sopra la chiave e ruotare tutto verso un solo lato.
Tenere la chiave girata e tirare.

Collegamento del cavo conforme allo schema del circuito (4).

Montare in ordine inverso.

I

Αποσυναρμολόγηση:

Ζεσφίξτε την βίδα από το κάλυμμα.
Ζεσφίξτε τις 2 βίδες του περιβλήματος (μόνο το μέρος που συναρμολογείται) (3).
Βάλτε το κλειδί και γυρίστε το εντελώς προς τη μία πλευρά.
κρατήστε το κλειδί γυρισμένο και τραβήξτε.

Η σύνδεση του καλωδίου θα πρέπει να γίνει σύμφωνα με το διάγραμμα συνδεσμολογίας (4).

Η συναρμολόγηση γίνεται αντιστρόφως.

GR

Demontering:

Skruen til lokket løsnes.
De to skruene i huset løsnes (kun utvendig installasjon).
Nøkkelen føres inn og vris helt til en side.
Nøkkelen holdes vridd samtidig som man trekker.

Tilkobling av kabler utføres i henhold til koblingskjema.

Montasje foregår i omvendt rekkefølge.

N

Desmontagem:

Solte a porca da cobertura
Solte as duas porcas da caixa (somente na parte da montagem).
Coloque a chave e gire-a completamente para um lado.
Mantenha a chave girada e puxe.

Ligue o cabo segundo o esquema de circuito.

Para montagem segue a ordem inversa.

P

Demontering:

Lossa skruvarna f'r äckplåten.
Lossa de båda husskruvarna (endast synlig installation).
Stick in nyckeln och vrid helt åt ena hållet.
Håll nyckeln i äge och drag.

Kabelanslutning enligt kopplingschemat.

Montera i omvänd ordning.

S

Purkaminen:

Irrota kannen ruuvi.
Irrota kotelon molemmat ruuvit (vain pinta-asennus).
Työnnä avain sisään ja käännä se ääriasentoon.
Pidä avain käännettynä ja vedä.

Kaapelin liitäntä kytkentäkaavion mukaisesti.

Kokoaminen päinvastaisessa järjestyksessä.

SF

1

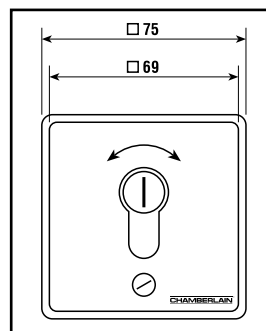

2

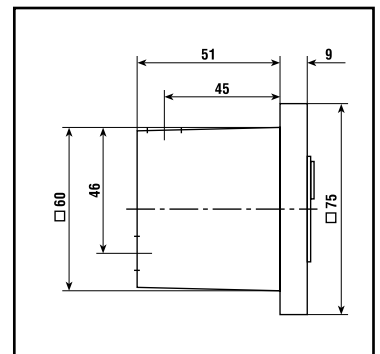

3

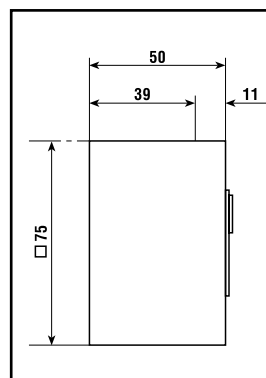

4

